

新型コロナウイルス飛沫感染対策に！

国内製造

ダンボールシールド&パーテーション

差込み式

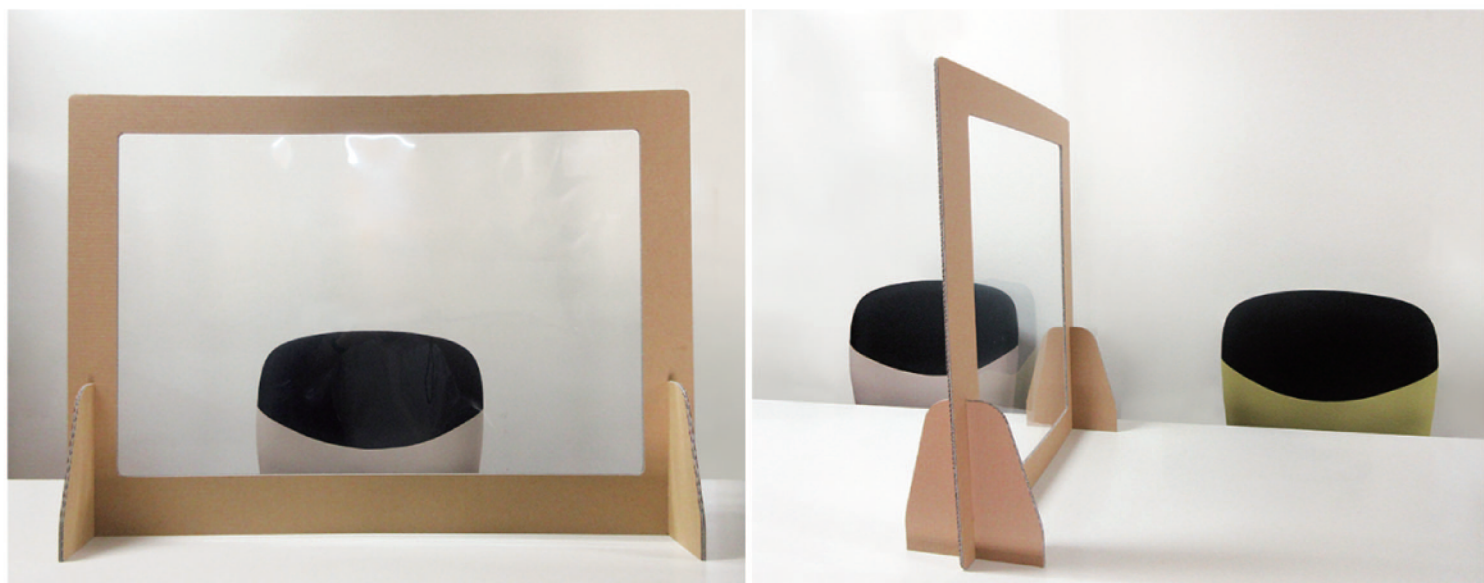

オフィス内でのソーシャルディスタンス確保

ダンボールシールド(対面用)

大 2,300円(税込2,530円)

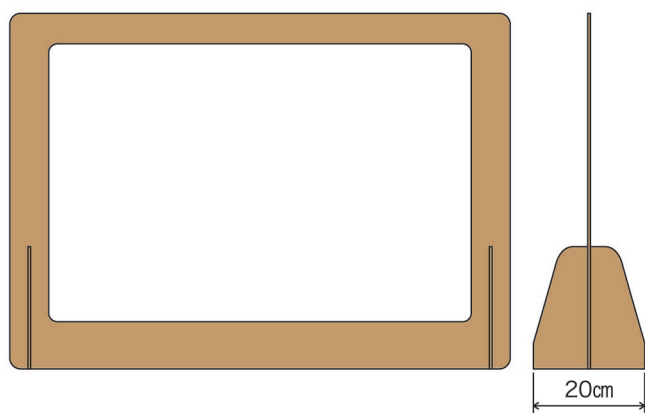

【材質】 ダンボール/塩化ビニール

【サイズ】 縦65cm×横90cm

【窓サイズ】 縦50cm×横76cm

ダンボールパーテーション(対面・サイド)

小 1,900円(税込2,090円)

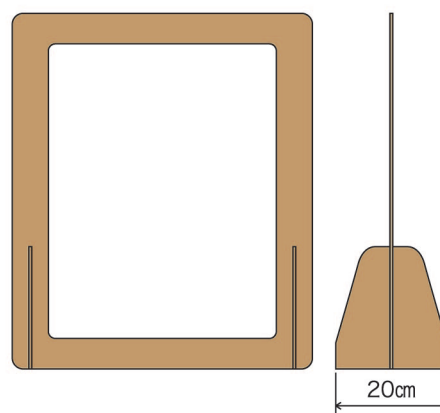

【材質】 ダンボール/塩化ビニール

【サイズ】 縦65cm×横54cm

【窓サイズ】 縦53cm×横41cm



[大サイズ]

W900xH650mm

※窓サイズ : W500xH760mm



[小サイズ]

W540xH650mm

※窓サイズ : W410xH530mm

対面での飛沫防止に役立つ飛沫感染防止パネルです。受付業務など対面での接客業務や、飲食店での対面での食事などテーブルに置いてお使いいただけます。組み立てて使用するタイプとなります。

[素材]

ダンボール / 塩化ビニール

[お手入れ方法]

水拭き（薄めの次亜塩素酸水）もしくは、中性洗剤などでお拭きいただくことをおすすめいたします。アルコールで拭かれますと、アルコールの濃度や種類、また、消毒頻度によっては、透明フィルム自体が白く曇る（白化）こともございますので予めご了承ください。

[交換頻度]

ご使用の環境下に左右されますので一概にはお応えいたしかねますが、透明フィルムに付着したウイルス（新型コロナウイルス）は3～4日は死滅しないとの報道もございましたので、あまり長い間、同一商品をご使用になるのはおすすめいたしかねます。

※お手入れや、交換の際は、手袋やマスクをおつけいただき、作業をしていただくことをおすすめいたします。また、処分の際は、お手数をお掛け致しますが、密閉しての処分をお願い申し上げます。